

LOHCHIN

ΕΓΧΕΙΡΙΔΙΟ ΧΡΗΣΗΣ

LC 3000i



Διαβάστε με προσοχή το παρόν προτού θέσετε σε λειτουργία το μηχάνημα.

Μετάφραση της πρωτότυπης γλώσσας

Κρατήστε το παρόν εγχειρίδιο λειτουργίας και να το έχετε πάντα μαζί σας, για οποιαδήποτε έκτακτη ανάγκη. Το εγχειρίδιο αποτελεί αναπόσπαστο μέρος της γεννήτριας και πρέπει να παρέχεται μαζί με αυτήν. Οι σχετικές πληροφορίες, οι τεχνικές προδιαγραφές καθώς και τα περιεχόμενα βασίζονται στο παρόν εξοπλισμό. Ο κατασκευαστής διατηρεί το δικαίωμα να τροποποιήσει και να βελτιώσει τα μέρη που περιγράφονται στο κείμενο χωρίς προηγούμενη ειδοποίηση.

ΠΕΡΙΕΧΟΜΕΝΑ

ΠΡΟΛΟΓΟΣ	3
ΠΛΗΡΟΦΟΡΙΕΣ ΑΣΦΑΛΕΙΑΣ	4
ΛΕΙΤΟΥΡΓΙΑ ΕΛΕΓΧΟΥ	13
ΕΛΕΓΧΟΣ ΠΡΙΝ ΤΗΝ ΕΚΚΙΝΗΣΗ	23
ΟΔΗΓΙΕΣ ΛΕΙΤΟΥΡΓΙΑΣ	25
ΕΥΡΟΣ ΕΦΑΡΜΟΓΩΝ	33
ΠΕΡΙΟΔΙΚΗ ΣΥΝΤΗΡΗΣΗ	35
ΟΔΗΓΙΕΣ ΑΠΟΘΗΚΕΥΣΗΣ	42
ΠΡΟΒΛΗΜΑΤΑ ΚΑΙ ΛΥΣΕΙΣ	44
ΤΕΧΝΙΚΑ ΧΑΡΑΚΤΗΡΙΣΤΙΚΑ	44
ΗΛΕΚΤΡΙΚΟ ΔΙΑΓΡΑΜΜΑ	46

ΠΡΟΛΟΓΟΣ

Σας ευχαριστούμε που προτιμήσατε ένα από τα ηλεκτροπαραγωγά ζεύγη της Loncin. Παρακαλείστε να διαβάσετε προσεκτικά το παρόν εγχειρίδιο προτού θέσετε σε λειτουργία τη γεννήτρια, ώστε να έχετε ασφαλή και βέλτιστα αποτελέσματα. Για οποιαδήποτε απορία σχετικά με το εγχειρίδιο όπως την εκκίνηση, τη λειτουργία, τη συντήρηση κ.α. παρακαλώ να επικοινωνήσετε με τον εξουσιοδοτημένο αντιπρόσωπο της Loncin. Ο τεχνικός θα σας συμβουλευτεί για την ορθή λειτουργία της γεννήτριας. Σας συνιστούμε επίσης να συμβουλευθείτε τη διαδικασία εκκίνησης και λειτουργίας της γεννήτριας κατά την αγορά της.

ΜΕΤΡΑ ΑΣΦΑΛΕΙΑΣ

Η γεννήτρια θα λειτουργεί με ασφαλή και αποτελεσματικό τρόπο μόνο όταν διατηρείται, λειτουργεί και συντηρείται σωστά. Πριν από οποιαδήποτε διαδικασία λειτουργίας ή συντήρησης της γεννήτριας, ο χειριστής θα πρέπει:

- ο Να γνωρίζει καλά και να τηρεί τους τοπικούς νόμους και κανονισμούς.
- ο Να έχει διαβάσει και λαμβάνει υπόψη όλες τις προειδοποιήσεις ασφαλείας που βρίσκονται σε αυτό το εγχειρίδιο και στη συσκευή.
- ο Να εξοικειωθεί τόσο ο ίδιος όσο και το οικείο περιβάλλον, με όλες τις προειδοποιήσεις ασφαλείας του εγχειρίδιου.

Είναι αδύνατο για τους κατασκευαστές να προβλέψουν όλους τους κινδύνους που υπάρχουν, γι αυτό το λόγο τόσο οι προειδοποιήσεις του παρόντος εγχειρίδιου όσο και τα αυτοκόλλητα της γεννήτριας, να μην καλύπτουν όλες τις επικίνδυνες περιστάσεις. Εάν δεν δίνετε προσοχή ως προς για τις διαδικασίες, τις μεθόδους ή τις τεχνικές λειτουργίας, θα προκληθεί ζημιά στην γεννήτρια και πιθανόν θα τραυματιστείτε.

Για να διασφαλίσετε την ασφαλή λειτουργία της γεννήτριας, διαβάστε προσεκτικά τρεις σημαντικές προειδοποιήσεις ασφαλείας που βρίσκονται στο παρόν εγχειρίδιο και στη γεννήτρια και που προηγούνται από ένα σύμβολο και τα οποία είναι:



Κίνδυνος! Υποδεικνύει τραυματισμό ή θανατηφόρο ατύχημα εάν δεν τηρηθούν οι οδηγίες.

⚠ WARNING

Προειδοποίηση! Υποδεικνύει μεγάλη πιθανότητα τραυματισμού ή θανατηφόρου ατυχήματος εάν δεν τηρηθούν οι οδηγίες.

⚠ CAUTION

Προσοχή! Υποδεικνύει τραυματισμό εάν δεν τηρηθούν οι οδηγίες.

NOTICE

Σημείωση. Η γεννήτρια σας ή η ιδιοκτησία σας μπορεί να καταστραφούν εάν δεν ακολουθήσετε τις οδηγίες

ΠΛΗΡΟΦΟΡΙΕΣ ΑΣΦΑΛΕΙΑΣ

**⚠ DANGER**

Μην λειτουργείτε την γεννήτρια σε κλειστή και μη καλά αεριζόμενη περιοχή διότι υπάρχει κίνδυνος δηλητηρίασης από μονοξείδιο του άνθρακα.



⚠ DANGER

Διατηρείστε τη γεννήτρια καθαρή και αποφύγετε τυχόν πιτσιλιές ή διαρροή βενζίνης.



⚠ WARNING

Μη χρησιμοποιείτε τη γεννήτρια όταν βρέχει ή χιονίζει.



⚠ WARNING

Πάντα να έχετε σβηστή την γεννήτρια όταν την ανεφοδιάζεται.



⚠ WARNING

Μην καπνίζετε δίπλα στη γεννήτρια ή κατά τον ανεφοδιασμό.

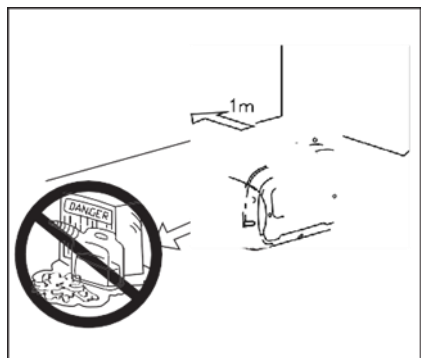

⚠ WARNING

Κρατήστε τη γεννήτρια και τις πρίζες της τουλάχιστον 1 μέτρο μακριά από άλλα εύφλεκτα αντικείμενα και μην αφήνετέ τα παιδιά ή τους μη-έχοντες εργασία να πλησιάσουν την γεννήτρια όταν λειτουργεί.



⚠ WARNING

Μην συνδέετε την γεννήτρια με άλλα δίκτυα ρεύματος, όπως το οικιακό δίκτυο. Η προστασία από ενδεχόμενη ηλεκτροπληξία εξαρτάται από τον διακόπτη ρεύματος που αντιστοιχεί στην γεννήτρια. Λόγω υψηλών μηχανικών καταπονήσεων, πρέπει να χρησιμοποιείται σκληρό ελαστικό καλώδιο (με τις προδιαγραφές ICE 245). Οι μπαλαντέζες με διατομή 1,5 mm² μπορούν να παρέχουν ρεύμα μέχρι τα 60 m, ενώ με διατομή 2,5 mm² μπορούν να παρέχουν ρεύμα μέχρι τα 100 m. Ο ηλεκτρικός εξοπλισμός (συμπεριλαμβανομένων των συνδέσεων και των καλωδίων (μπαλαντέζα)) δεν θα πρέπει να είναι ελαττωματικός.



⚠ WARNING

Η γεννήτρια θα πρέπει να συνδεθεί με καλής ποιότητας γείωση.

NOTICE

Χρησιμοποιείτε καλώδιο με επαρκή ηλεκτρική ροή.

Διάμετρος καλωδίου γείωσης: 0.12 mm / A ή 1,2 mm / 10A

Υπάρχει ένας μόνιμος αγωγός μεταξύ της γεννήτριας και του πλαισίου.

Η γεννήτρια είναι μονωμένη από το πλαίσιο και από τον ακροδέκτη γείωσης του εναλλασσόμενου ρεύματος. Συσκευές όπου ο ακροδέκτης γείωσης είναι ελαττωματικός, δεν μπορεί να λειτουργήσουν.

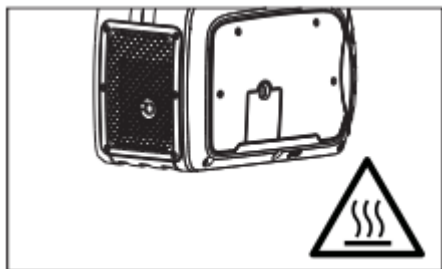

⚠ WARNING

Η επιφάνεια της γεννήτριας είναι καυτή όταν λειτουργεί. Αποφύγετε τυχόν επαφή για να μη καείτε. Παρατηρήστε προσεκτικά τα αυτοκόλλητα ασφαλείας που βρίσκονται στην γεννήτρια.

ΣΥΝΔΕΣΗ ΜΕ ΤΟ ΟΙΚΙΑΚΟ ΔΙΚΤΥΟ

Αν η γεννήτρια πρόκειται να συνδεθεί στο οικιακό σας δίκτυο για παροχή ρεύματος σε περίπτωση διακοπής τροφοδότησης από το δίκτυο, η σύνδεση πρέπει να γίνει από επαγγελματία ηλεκτρολόγο.

Όταν τα φορτία συνδεθούν με τη γεννήτρια ελέγξτε προσεκτικά αν οι συνδέσεις είναι ασφαλείς και αξιόπιστες, διαφορετικά υπάρχει κίνδυνος βλάβης της γεννήτριας ή φωτιάς.

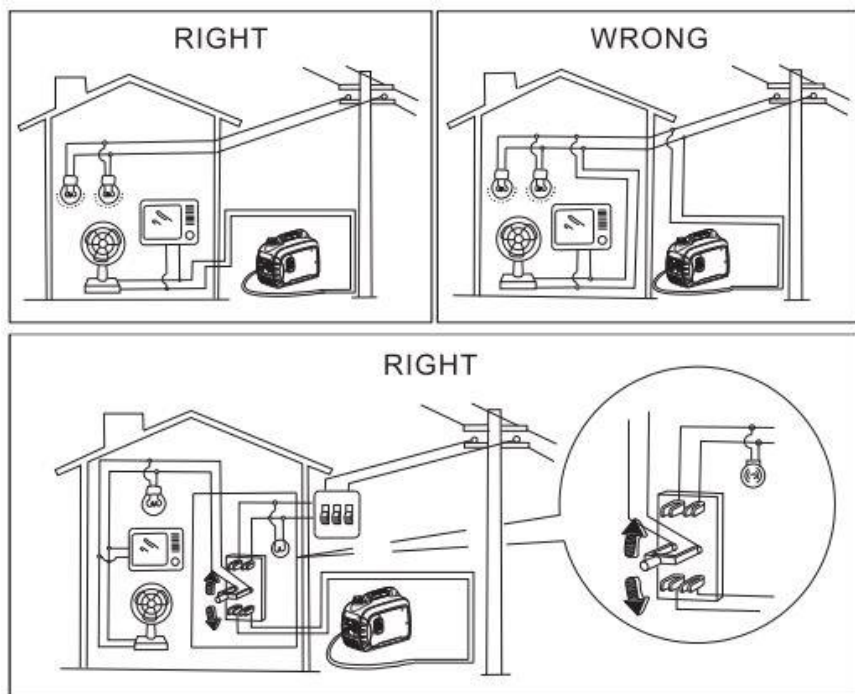

Βεβαιωθείτε ότι ο ανεμιστήρας της γεννήτριας, οι τρύπες της σχάρας της εξάτμισης και ο πίνακας ελέγχου, δεν είναι καλυμμένα με βρωμιά ή νερό και λειτουργούν καλά, διότι μπορεί να προκληθεί βλάβη στην γεννήτρια. Μην τοποθετείτε την γεννήτρια δίπλα σε άλλα αντικείμενα, όταν την

μετακινείτε ή την αποθηκεύετε ή την λειτουργείτε, διότι μπορεί να προκληθεί βλάβη.

Παρακαλείστε να διαβάσετε τις ετικέτες που παρουσιάζονται και παρακάτω, αλλά και πάνω στο μηχάνημα, προσεκτικά πριν τη χρήση της εν λόγω γεννήτριας.

Συμβουλή: Διατηρείστε ανέπαφες τις ετικέτες και τις οδηγίες ή αντικαταστήστε τις σε περίπτωση καταστροφής τους.

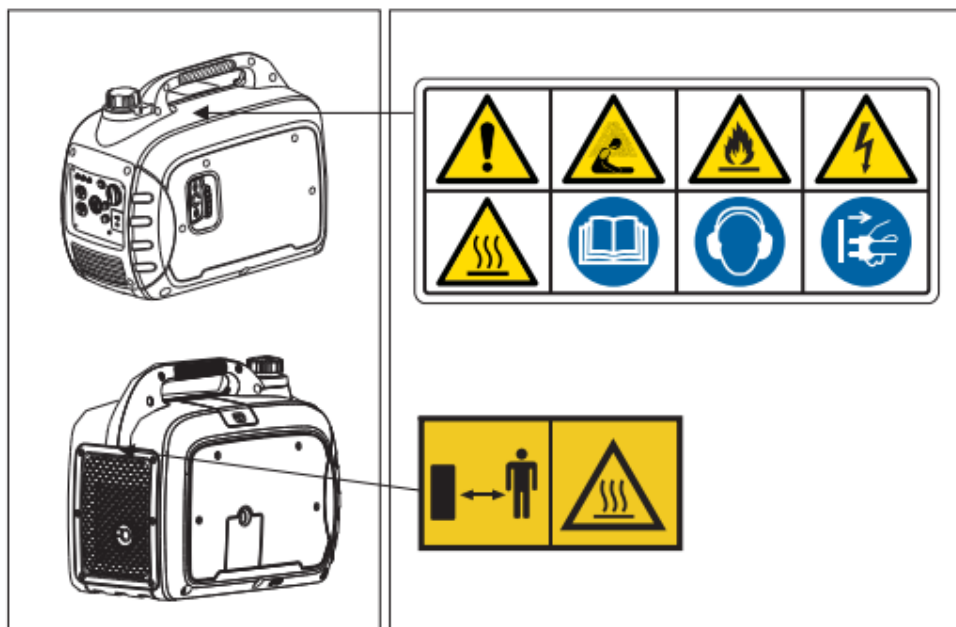

Διαβάστε προσεκτικά τις οδηγίες ασφαλείας πριν χρησιμοποιήσετε την γεννήτρια.



Κατά την διάρκεια της λειτουργίας της γεννήτριας παράγεται μονοξείδιο του άνθρακα το οποίο είναι ένα επικίνδυνο αέριο που προκαλεί ασφυξία και που είναι άχρωμο και άοσμο. Να χρησιμοποιείτε την γεννήτρια σε ανοιχτό χώρο.



Πάντα να ανεφοδιάζετε την γεννήτρια σε καλά αεριζόμενες περιοχές και την κρατάτε μακριά από φλόγες, σπίθες και τσιγάρα. Αν χυθεί καύσιμο σκουπίστε αμέσως. Πάντα να έχετε την γεννήτρια σβηστή κατά την διάρκεια του ανεφοδιασμού. Το καύσιμο είναι εξαιρετικά εύφλεκτο και μπορεί να εκραγει από λάθους χειρισμούς.



Κατά την διάρκεια λειτουργίας της γεννήτριας παράγεται υψηλή τάση και θα πρέπει να είναι σβηστή όταν εκτελείτε εργασίες οποιαδήποτε συντήρηση.



Πάντα να φοράτε ακουστικά προστασίας.



Πάντα να αποσυνδέετε τις συσκευές από την γεννήτρια πριν εκτελέσετε οποιαδήποτε εργασία συντήρησης, πριν την αφήσετε μόνη της και μετά το σβήσιμο της.

⚠ WARNING

- Μια προειδοποίηση θα πρέπει να υπενθυμίζει στον χρήστη ότι πρέπει να συμμορφώνεται με τους κανονισμούς ηλεκτρικής ασφάλειας που ισχύουν για τον τόπο όπου χρησιμοποιούνται τα ηλεκτροπαραγωγά ζεύγη.
- Μια προειδοποίηση θα πρέπει να υπενθυμίζει στον χρήστη ότι πρέπει να τηρούνται οι απαιτήσεις και οι προφυλάξεις, σύμφωνα με τους ισχύοντες κανονισμούς σε περίπτωση ανατροφοδότησης.

ΛΕΙΤΟΥΡΓΙΑ ΕΛΕΓΧΟΥ

Περιγραφή

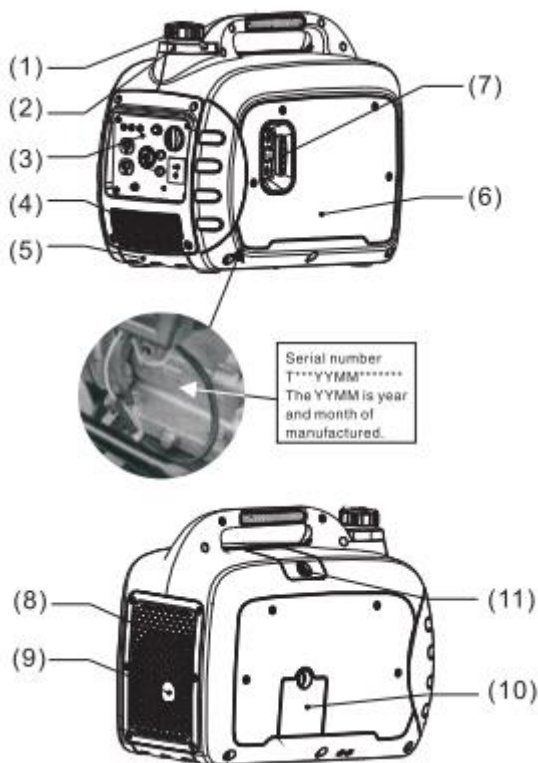

- 1) Καπάκι πλήρωσης λαδιού
- 2) Λαστιχένια θύρα πλήρωσης καυσίμου
- 3) Πίνακας ελέγχου
- 4) Βάση πίνακα ελέγχου
- 5) Κάτω προστατευτικό του πλαισίου της γεννήτριας
- 6) Καπάκι πλήρωσης λαδιού
- 7) Σχοινί εκκίνησης

- 8) Αεραγωγός (σίτα προστασίας εξάτμισης)
- 9) Εξάτμιση
- 10) Θύρα ελέγχου στάθμης λαδιού
- 11) Μπουζί

Πίνακας ελέγχου

100V 50Hz / 60Hz

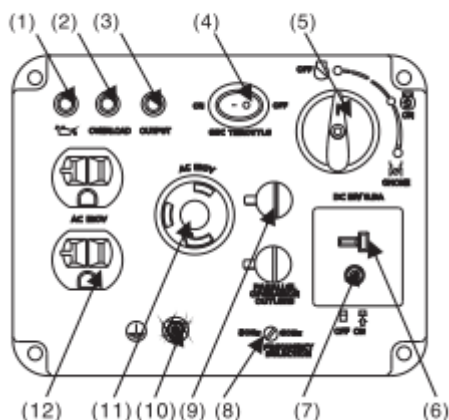

- 1) Φωτεινή ένδειξη λαδιού
- 2) Φωτεινή ένδειξη υπερφόρτωσης
- 3) Φωτεινή ένδειξη AC
- 4) ESC (Engine Smart Control)
- 5) 3 σε 1 διακόπτης (περιλαμβάνει διακόπτη εκκίνησης, βαλβίδα καυσίμου και αέρα / choke)
- 6) Έξοδος DC
- 7) Προστασία DC
- 8) Διακόπτης FS
- 9) Έξοδος παραλληλισμού
- 10) Έξοδος γείωσης
- 11,12) Έξοδος εναλλασσόμενου ρεύματος

120V 60Hz

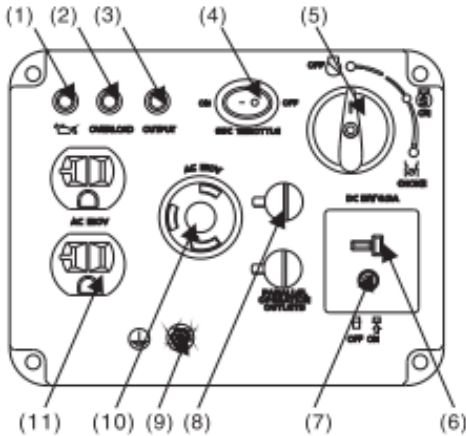

- 1) Φωτεινή ένδειξη λαδιού
- 2) Φωτεινή ένδειξη υπερφόρτωσης
- 3) Φωτεινή ένδειξη AC
- 4) ESC (Engine Smart Control)
- 5) 3 σε 1 διακόπτης (περιλαμβάνει διακόπτη εκκίνησης, βαλβίδα καυσίμου και αέρα / choke)
- 6) Έξοδος DC
- 7) Προστασία DC
- 8) Έξοδος παραλληλισμού
- 9) Έξοδος γείωσης
- 10,11) Έξοδος εναλλασσόμενου ρεύματος

120V 60Hz (CSA)

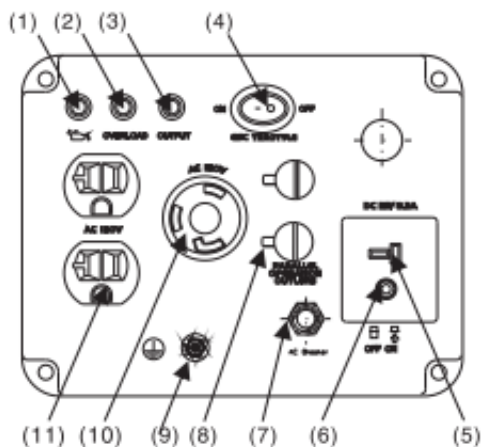

- 1) Φωτεινή ένδειξη λαδιού
- 2) Φωτεινή ένδειξη υπερφόρτωσης
- 3) Φωτεινή ένδειξη AC
- 4) ESC (Engine Smart Control)
- 5) Έξοδος DC
- 6) Προστασία DC
- 7) Διακόπτης AC
- 8) Έξοδος παραλληλισμού
- 9) Έξοδος γείωσης
- 10,11) Έξοδος εναλλασσόμενου ρεύματος

ΛΕΙΤΟΥΡΓΙΑ ΕΛΕΓΧΟΥ

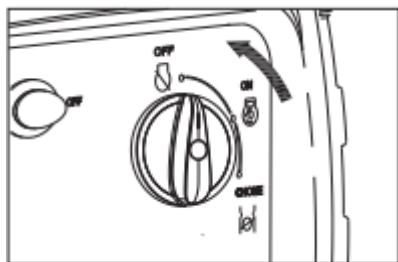

3 σε 1 διακόπτης

① Διακόπτης κινητήρα / βαλβίδα βενζίνης “OFF”

Τα κυκλώματα εκκίνησης και βενζίνης είναι κλειστά. Η μηχανή δεν θα εκκινήσει.

② Διακόπτης κινητήρα / βαλβίδα βενζίνης / τσοκ “ON”

Τα κυκλώματα εκκίνησης και βενζίνης είναι ανοιχτά. Ο αέρας – choke είναι ανοιχτός. Κατάσταση λειτουργίας κινητήρα.

③ Διακόπτης κινητήρα / βαλβίδα βενζίνης / τσοκ “ON”

Τα κυκλώματα εκκίνησης και βενζίνης είναι ανοιχτά. Ο αέρας – choke είναι κλειστός. Κατάσταση εκκίνησης κινητήρα.

Συμβουλή: Ο αέρας – choke  δεν είναι απαραίτητο να είναι κλειστός κατά την εκκίνηση ενός ζεστού κινητήρα.

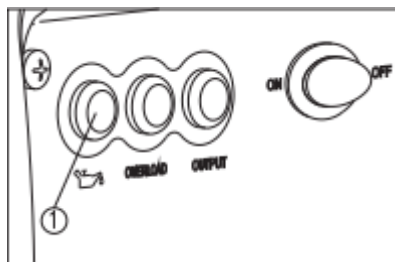

Φωτεινή ένδειξη λαδιού (Κόκκινη)

Όταν η στάθμη λαδιού πέσει κάτω από ένα ελάχιστο επίπεδο, η φωτεινή ένδειξη λαδιού ανάβει και ο κινητήρας σταματά τη λειτουργία του. Ο κινητήρας δεν θα εκκινήσει εάν δεν συμπληρώσετε λάδι.

Συμβουλή: Αν ο κινητήρας δεν εκκινεί γυρίστε το διακόπτη στο “ON” και έπειτα τραβήξτε το σχοινί. Αν η ένδειξη λαδιού αναβοσβήνει, η ποσότητα λαδιού δεν είναι επαρκής. Συμπληρώστε και δοκιμάστε ξανά.

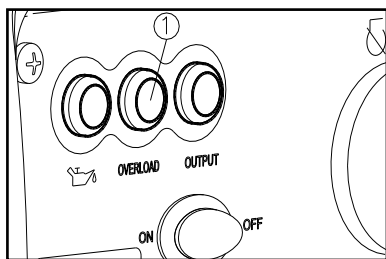

Φωτεινή ένδειξη υπερφόρτωσης (Κόκκινη)

Η φωτεινή ένδειξη της υπερφόρτωσης ① ανάβει όταν υπάρξει υπερφόρτωση μιας συνδεδεμένης στη γεννήτρια συσκευής, όταν υπάρξει υπερθέρμανση του inverter, ή όταν η τάση του παραγομένου εναλλασσόμενου ρεύματος αυξηθεί. Αν κάτι τέτοιο συμβεί η προστασία εναλλασσόμενου ρεύματος θα ενεργοποιηθεί σταματώντας τη γεννήτρια ώστε να προστατευτούν τυχόν συνδεδεμένες συσκευές. Η πράσινη φωτεινή ένδειξη του εναλλασσόμενου ρεύματος θα σβήσει, η κόκκινη φωτεινή ένδειξη υπερφόρτωσης θα παραμείνει αναμμένη, αλλά ο κινητήρας θα συνεχίσει τη λειτουργία του.

Όταν η φωτεινή ένδειξη υπερφόρτωσης ανάψει και σταματήσει η παραγωγή ισχύος ακολουθήστε τα παρακάτω βήματα:

1. Σβήστε τυχόν συνδεδεμένες συσκευές και σταματήστε τον κινητήρα της γεννήτριας.
2. Ελαττώστε τις απαιτήσεις σε Watt των συνδεδεμένων συσκευών στα επιτρεπτά επίπεδα.
3. Ελέγξτε για τυχόν μπλοκαρισμένους αεραγωγούς ψύξης και καθαρίστε.
4. Μετά τον έλεγχο, εκκινήστε τον κινητήρα.

Σημείωση: Η φωτεινή ένδειξη υπερφόρτωσης μπορεί να ανάψει για μερικά δευτερόλεπτα όταν χρησιμοποιείτε συνδεδεμένες συσκευές που απαιτούν μεγάλο ρεύμα εκκίνησης. Σε αυτή τη περίπτωση δεν πρόκειται για βλάβη.

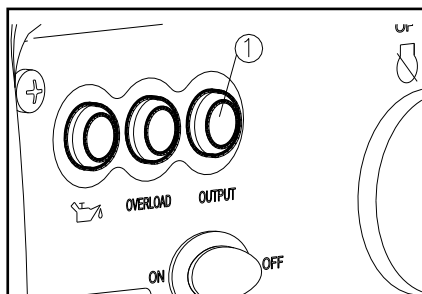

Φωτεινή ένδειξη AC (Πράσινο)

Η φωτεινή ένδειξη AC ① ανάβει όταν ο κινητήρας εκκινήσει και παράγει ισχύ.

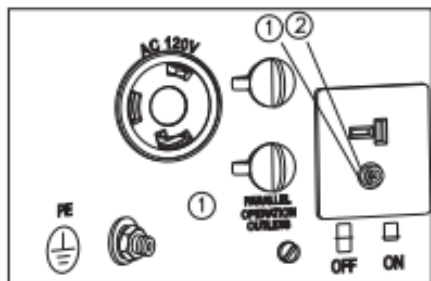

Προστασία DC

Η προστασία DC μετακινείται στο "OFF" ② αυτόματα όταν μια ηλεκτρική συσκευή που τροφοδοτείται από τη γεννήτρια «τραβάει» παραπάνω ρεύμα. Για να μπορέσετε να χρησιμοποιήσετε τη συσκευή και πάλι , μετακινήστε το διακόπτη στο "ON" ①

NOTICE

Ελαττώστε το συνδεδεμένο στη γεννήτρια φορτίο κάτω από το επιτρεπόμενο όριο της γεννήτριας αν η προστασία DC απενεργοποιηθεί. Αν παρόλα αυτά η προστασία απενεργοποιηθεί ξανά, σταματήστε τη γεννήτρια αμέσως και συμβουλευτείτε έναν ειδικό.

Έλεγχος Κινητήρα (ESC)

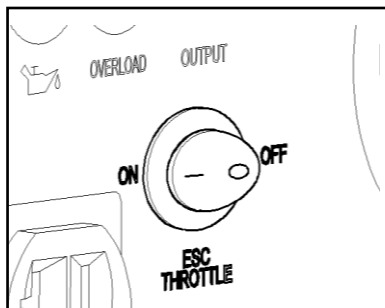

① "ON"

Σε αυτή τη θέση η ταχύτητα του κινητήρα προσαρμόζεται αυτόματα ανάλογα με το συνδεδεμένο φορτίο. Τα αποτελέσματα είναι μικρότερη κατανάλωση καυσίμου και λιγότερος θόρυβος.

② "OFF"

Σε αυτή τη κατάσταση ο κινητήρας δουλεύει σε 5000 στροφές / λεπτό ανεξάρτητα του συνδεδεμένου φορτίου.

Συμβουλή: Όταν συνδέετε συσκευές με μεγάλες απαιτήσεις εκκίνησης όπως συμπιεστές και αντλίες, θα πρέπει να έχετε το διακόπτη ESC στη θέση "OFF".

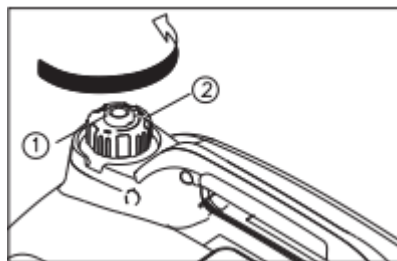

Τάπα Βενζίνης

Αφαιρείται στρέφοντάς την με φορά αντίθετη του ρολογιού.

Εξαερισμός τάπας βενζίνης

Η τάπα βενζίνης ② περιλαμβάνει και έναν διακόπτη εξαερισμού ① για να σταματήσει η ροή καυσίμου. Αυτός πρέπει να είναι στη θέση "ON". Έτσι επιτρέπεται στη βενζίνη να πάει στο καρμπυρατέρ και στον κινητήρα να εκκινήσει. Όταν ο κινητήρας δεν λειτουργεί μετακινήστε το διακόπτη στη θέση "OFF"

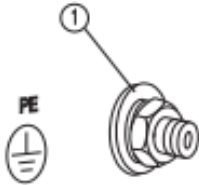

Σημείο Γείωσης

Στο σημείο γείωσης ① συνδέεται το καλώδιο γείωσης για την αποφυγή ηλεκτροπληξίας. Η γεννήτρια πρέπει πάντα να γειώνεται όταν συνδέεται με μια γειωμένη συσκευή.

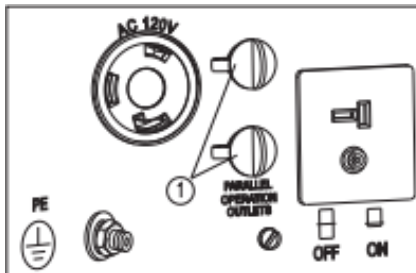

Έξοδοι Παράλληλισμού

Η έξοδος ① επιτρέπει τη σύνδεση ειδικών καλωδίων για την παράλληλη σύνδεση δυο LC 3000i.

(Η ονομαστική απόδοση της παράλληλης αυτής σύνδεσης είναι 3.0 Kva και το ονομαστικό ρεύμα 25.0 A/120 V και 13 A /230 V).

Οι οδηγίες για τη συγκεκριμένη λειτουργία παρέχονται στο εγχειρίδιο που συνοδεύει το κιτ παράλληλης σύνδεσης (προαιρετικό). Απευθυνθείτε σε έναν αντιπρόσωπο Loncin.

ΕΛΕΓΧΟΣ ΠΡΙΝ ΤΗΝ ΕΚΚΙΝΗΣΗ

NOTICE

Προετοιμασία εκκίνησης θα πρέπει να πραγματοποιείται κάθε φορά που θέλετε να εκκινήσετε την γεννήτρια.

⚠ WARNING

Ο κινητήρας και η εξάτμιση θα είναι πολύ ζεστά μετά την λειτουργία της γεννήτριας. Αποφύγετε να τα ακουμπήσετε, όσο παραμένουν ζεστά ακόμα και όταν φοράτε γάντια, σε περίπτωση που θα θέλετε να τα ελέγξετε ή να προβείτε σε επισκευή τους.

Καύσιμο

⚠ WARNING

- Το καύσιμο είναι ιδιαίτερα εύφλεκτο και δηλητηριώδες. Ακολουθήστε τις πληροφορίες ασφαλείας πριν τον ανεφοδιασμό.
- Μην γεμίζετε υπερβολικά το δοχείο καυσίμου. Μπορεί να υπερχειλίσει όταν ζεσταθεί και συσταλεί. Μετά τον ανεφοδιασμό, σιγουρευτείτε πως η τάπα καυσίμου είναι ασφαλισμένη.
- Σκουπίστε άμεσα τυχόν καύσιμο που έχει χυθεί με καθαρό και στεγνό πανί.
- Χρησιμοποιήστε μόνο αμόλυβδη βενζίνη. Διαφορετικού τύπου καύσιμο μπορεί να προκαλέσει βλάβη στον κινητήρα.

Αφαιρέστε τη τάπα καυσίμου και ανεφοδιάστε με καύσιμο μέχρι το κόκκινο σημάδι.

- ① Κόκκινη γραμμή
- ② Επίπεδο καυσίμου

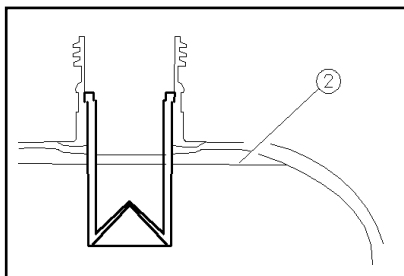
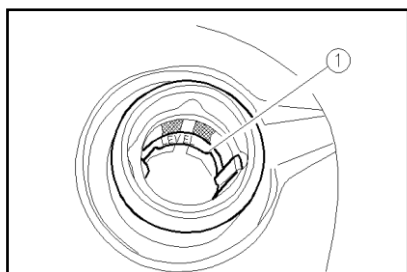

Προτεινόμενος τύπος καυσίμου:
Αμόλυβδη βενζίνη
Χωρητικότητα δοχείου καυσίμου:
4.6 L (1.21 US gal, 1.01 Imp gal)

Λάδι κινητήρα

Η γεννήτρια δεν περιέχει λάδι κινητήρα κατά την αποστολή της. Μην εκκινήσετε τη γεννήτρια χωρίς να ελέγξετε τη στάθμη λαδιού και συμπληρώσετε ανάλογα.

Μην πλαγιάζετε την γεννήτρια όταν προσθέτετε λάδι στον κινητήρα. Αυτό μπορεί να προκαλέσει υπερπλήρωση και να καταστρέψει την γεννήτρια.

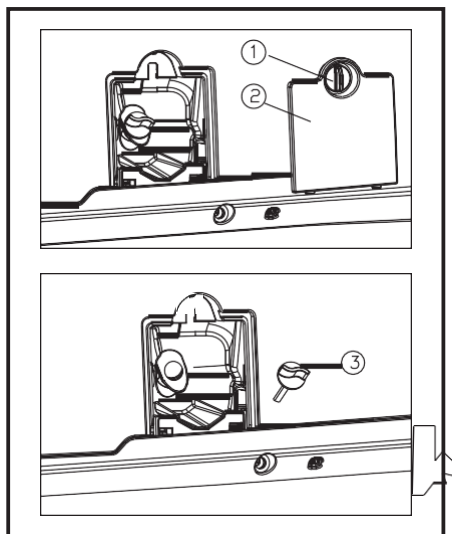

1. Τοποθετήστε τη γεννήτρια σε επίπεδο έδαφος.
2. Αφαιρέστε τις βίδες ① και αφαιρέστε το κάλυμμα ②.
3. Αφαιρέστε τη τάπα λαδιού ③.
4. Συμπληρώστε την κατάλληλη ποσότητα ενδεδειγμένου λαδιού και βιδώστε τη τάπα λαδιού στη θέση της.
5. Τοποθετήστε το κάλυμμα και τις βίδες.

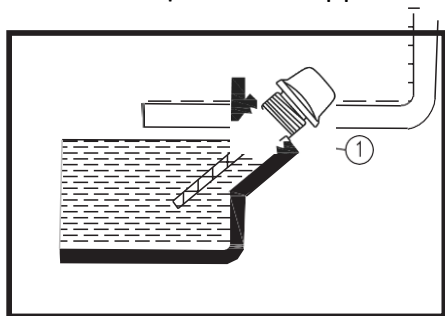

Προτεινόμενος τύπος λαδιού:
SAE 10W -30
API Service SE τύπος ή υψηλότερο
Χωρητικότητα κινητήρα σε λάδι:
0.6 L (0.16 US qt, 0.13 Imp qt)

ΟΔΗΓΙΕΣ ΛΕΙΤΟΥΡΓΙΑΣ

NOTICE

·Μην λειτουργείτε ποτέ τη γεννήτρια σε κλειστό χώρο χωρίς επαρκή εξαερισμό. Υπάρχει κίνδυνος αναισθησίας λόγω αναθυμιάσεως και θανάτου. Ο κινητήρας, αποστέλλεται χωρίς λάδι. Ελέγχετε πάντα τη στάθμη λαδιού του κινητήρα πριν εκκινήσετε τη γεννήτρια.

Σημείωση :

- Η γεννήτρια μπορεί να χρησιμοποιηθεί στο ονομαστικό της φορτίο σε κανονικές συνθήκες ατμοσφαιρικής πίεσης και θερμοκρασίας:
- Θερμοκρασία περιβάλλοντος 25°C
- Ατμοσφαιρική Πίεση 100 kPa, Σχετική Υγρασία 30%
- Η απόδοση της γεννήτριας ποικίλει ανάλογα με τις αλλαγές σε θερμοκρασία, υψόμετρο και υγρασία. Όταν οι τιμές αυτών είναι υψηλότερες του κανονικού, η απόδοση της γεννήτριας μειώνεται.
- Σε χώρο χωρίς επαρκή ψύξη το φορτίο στη γεννήτρια πρέπει να μειωθεί ανάλογα καθώς υπάρχει κίνδυνος υπερθέρμανσής της.

Εκκίνηση του κινητήρα

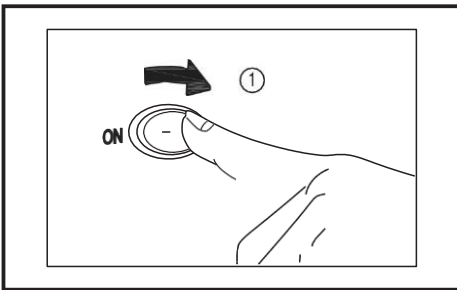

·Μην συνδέετε στη γεννήτρια συσκευές παρά μόνο αφού την έχετε εκκινήσει.

1. Γυρίστε το διακόπτη ESC στη θέση "OFF".

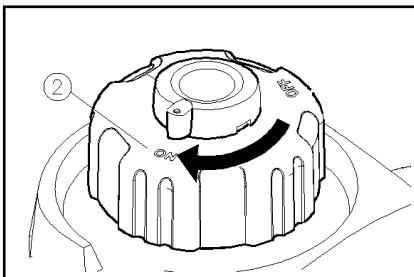

2. Γυρίστε το διακόπτη της τάπας καυσίμου στη θέση “ON” ② .

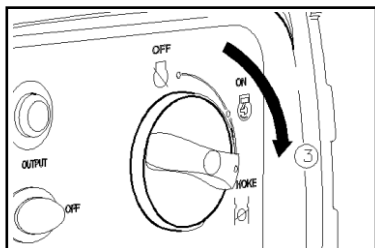

3. Γυρίστε το διακόπτη λειτουργίας στη θέση “CHOKE” ③,

a. Το κύκλωμα ρεύματος είναι ανοιχτό.

b. Η παροχή καυσίμου είναι ανοιχτή.

c. Ο αέρας είναι κλειστός.

Συμβουλή: Ο αέρας δεν είναι απαραίτητο να είναι κλειστός όταν ο κτητήρας είναι ζεστός. Μετακινήστε το διακόπτη στη θέση “ON”.

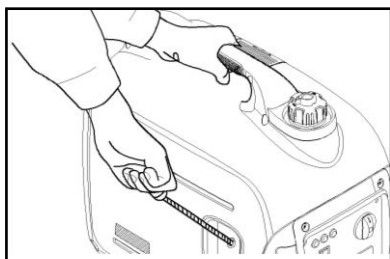

4. Τραβήξτε αργά το σχοινί εκκίνησης μέχρι να πιάσει, έπειτα τραβήξτε απότομα.

Συμβουλή: Κρατήστε τη γεννήτρια γερά από τη χειρολαβή κατά την εκκίνηση ώστε να αποφευχθεί τυχόν πτώση της.

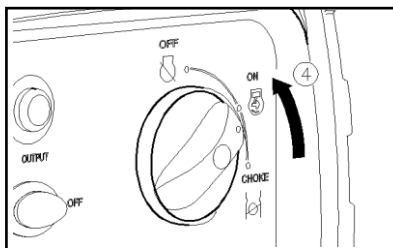

5. Αφού ο κινητήρας εκκινήσει, αφήστε τον μέχρι να ζεσταθεί και μετά μετακινήστε το διακόπτη στη θέση “ON” ④.

Συμβουλή

Όταν εκκινείτε τον κινητήρα με το διακόπτη ESC στη θέση “ON”, και δεν υπάρχει φορτίο στη γεννήτρια:

- Σε θερμοκρασία περιβάλλοντος κάτω από 0°C(32°F), ο κινητήρας θα λειτουργήσει σε 2600r/min για 5 λεπτά για να ζεσταθεί.
- Σε θερμοκρασία περιβάλλοντος κάτω από 5°C(42°F), ο κινητήρας θα λειτουργήσει σε 3600r/min για 3 λεπτά για να ζεσταθεί.

Μετά το πέρας του χρονικού αυτού διαστήματος το ESC θα λειτουργεί φυσιολογικά όσο βρίσκεται στη θέση “ON”.

Τερματισμός του κινητήρα

Συμβουλή: Σβήστε τυχόν συνδεδεμένες στη γεννήτρια συσκευές.

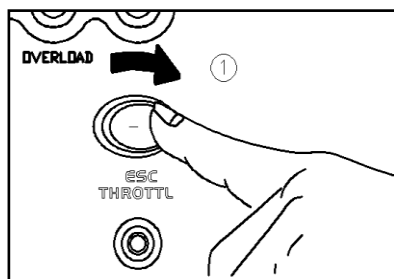

1. Γυρίστε το διακόπτη ESC στη θέση “OFF” ①.

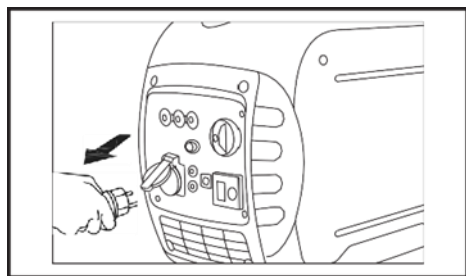

2. Αποσυνδέστε τυχόν συνδεδεμένες συσκευές.

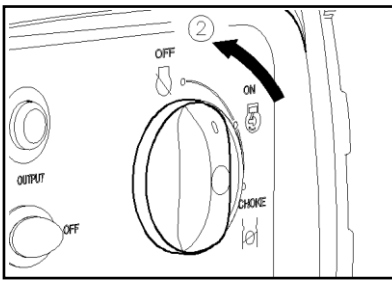

3. Γυρίστε το κεντρικό διακόπτη στη θέση “OFF” ②,
a. Το κύκλωμα εκκίνησης δεν είναι σε λειτουργία.
b. Το κύκλωμα καυσίμου δεν είναι σε λειτουργία.

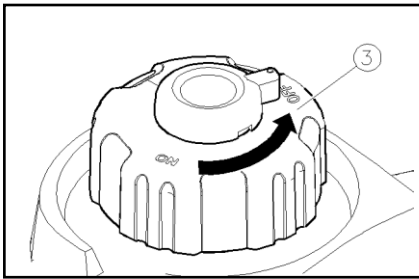

4. Γυρίστε το διακόπτη εξαερισμού της τάπας καυσίμου στη θέση “OFF” ③ αφού η γεννήτρια έχει κρυώσει.

Σύνδεση εναλλασσόμενου ρεύματος (AC)

⚠ WARNING

Σιγουρευτείτε ότι οι συσκευές είναι εκτός λειτουργίας προτού τις συνδέσετε στη γεννήτρια που βρίσκεται σε λειτουργία.

NOTICE

- Σιγουρευτείτε ότι όλες οι ηλεκτρικές συσκευές και οι καλωδιώσεις και τα βύσματά τους είναι σε καλή κατάσταση προτού τις συνδέσετε στη γεννήτρια.
- Σιγουρευτείτε πως το συνολικό φορτίο είναι μέσα στα όρια ονομαστικού φορτίου.

- Σιγουρευτείτε ότι η ένταση του παρεχόμενου ρεύματος είναι κάτω από τα όρια της ονομαστικής του τιμής.

Συμβουλή

Σιγουρευτείτε να γειώσετε τη γεννήτρια. Εάν συνδέσετε σε αυτήν μια γειωμένη συσκευή, η γεννήτρια θα πρέπει να είναι πάντα γειωμένη.

1. Εκκινήστε τον κινητήρα.
2. Γυρίστε το διακόπτη ESC στη θέση “ON”.
3. Συνδέστε τη συσκευή στην έξοδο AC.
4. Σιγουρευτείτε ότι η φωτεινή ένδειξη του AC είναι αναμμένη.
5. Ενεργοποιήστε τις συνδεδεμένες συσκευές.

Συμβουλή: Ο διακόπτης ESC πρέπει να είναι στη θέση “OFF” για να αυξηθούν οι στροφές του κινητήρα στην ονομαστική τιμή τους.

- Οι περισσότερες συσκευές με ηλεκτρικό κινητήρα απαιτούν μεγαλύτερη ηλεκτρική ισχύ κατά την εκκίνηση. Όταν ένας ηλεκτρικός κινητήρας εκκινεί, η φωτεινή ένδειξη υπερφόρτωσης μπορεί να ανάψει κόκκινη. Αυτό είναι αναμενόμενο και φυσιολογικό αν σβήσει και πάλι μέσα στα επόμενα 4 δευτερόλεπτα. Σε διαφορετική περίπτωση απευθυνθείτε στον κοντινότερο σας αντιπρόσωπο Loncin.
- Εάν συνδέσετε τη συσκευή σε ποικίλα φορτία, θυμηθείτε να συνδέσετε πρώτα τη συσκευή με τις μεγαλύτερες απαιτήσεις σε φορτίο εκκίνησης και τελευταία εκείνη με τις μικρότερες απαιτήσεις.
- Εάν η γεννήτρια υπερφορτωθεί ή προκληθεί βραχυκύκλωμα, θα ανάψει η κόκκινη ένδειξη. Η φωτεινή ένδειξη θα σβήσει μετά από 4 δευτερόλεπτα, μετά θα σταματήσει η παροχή ρεύματος προς την συσκευή και θα σβήσει η πράσινη φωτεινή ένδειξη. Σταματήστε την γεννήτρια και το μηχάνημα και επιλύστε το πρόβλημα. Εξετάστε αν η αιτία του προβλήματος έγκειται σε βραχυκύκλωμα μεταξύ της γεννήτριας και της συσκευής, διορθώστε το πρόβλημα και ύστερα εκκινήστε ξανά την γεννήτρια.

Φόρτιση Μπαταρίας

- Η ονομαστική τάση της γεννήτριας συνεχούς ρεύματος είναι 12V.
- Ξεκινήστε πρώτα τον κινητήρα και μετά συνδέστε τη γεννήτρια στη μπαταρία προς φόρτιση.

- Προτού αρχίσετε τη φόρτιση σιγουρευτείτε πως η προστασία συνεχούς ρεύματος είναι ανοιχτή.
 1. Ξεκινήστε τον κινητήρα.
 2. Συνδέστε το θετικό άκρο (κόκκινο) του φορτιστή μπαταρίας στο θετικό πόλο (κόκκινο) της μπαταρίας.
 3. Συνδέστε το αρνητικό άκρο (μαύρο) του φορτιστή μπαταρίας στον αρνητικό πόλο (μαύρο) της μπαταρίας.
 4. Γυρίστε το διακόπτη ESC “off” στη φόρτιση μπαταρίας.

NOTICE

- Σιγουρευτείτε ότι το ESC είναι κλειστό κατά τη φόρτιση μπαταριών.
- Σιγουρευτείτε πως συνδέσατε το μαύρο άκρο του φορτιστή με τον αρνητικό πόλο της μπαταρίας και το κόκκινο με το θετικό και μην αντιστρέψετε τις συνδέσεις.
- Συνδέστε σταθερά τα άκρα του φορτιστή στους πόλους της μπαταρίας έτσι ώστε να μην χάσουν επαφή λόγω κραδασμών της γεννήτριας ή άλλου είδους κίνηση.
- Φορτίστε τη κάθε μπαταρία σύμφωνα με τις οδηγίες του κατασκευαστή της.
- Κατά τη φόρτιση η προστασία συνεχούς ενεργοποιείται (σβήνει) αυτόματα αν η ένταση του ρεύματος είναι μεγαλύτερη των ονομαστικών της τιμών. Για να συνεχίσετε τη φόρτιση ανοίξτε τη προστασία πατώντας το κουμπί της στο “ON”. Αν η προστασία συνεχούς ρεύματος σβήσει ξανά, σταματήστε αμέσως τη φόρτιση και συμβουλευτείτε έναν αντιπρόσωπο της LONCIN.

Συμβουλή:

- Συμβουλευτείτε τις οδηγίες του κατασκευαστή της μπαταρίας ώστε να γνωρίζετε σε ποιο σημείο να σταματήσετε τη φόρτισή της.
- Μετρήστε το ειδικό βάρος του ηλεκτρολύτη ώστε να σιγουρευτείτε ότι η μπαταρία είναι πλήρως φορτισμένη. Σε πλήρη φόρτιση, η τιμή του θα πρέπει να είναι μεταξύ 1.26 και 1.28
- Προτείνεται να ελέγχετε το ειδικό βάρος του ηλεκτρολύτη τουλάχιστον κάθε μια ώρα φόρτισης ώστε να αποφύγετε την υπερφόρτωση της μπαταρίας.

⚠ WARNING

- Ποτέ μη καπνίζετε ή προσπαθήσετε να μετακινήσετε τα άκρα φόρτισης κατά τη φόρτιση μιας μπαταρίας. Σπινθήρες μπορούν να

προκαλέσουν ανάφλεξη των αερίων της μπαταρίας.

- Ο ηλεκτρολύτης μπαταρίας είναι δηλητηριώδης και επικίνδυνος, ικανός να προκαλέσει σοβαρά εγκαύματα κτλ. Περιέχει θειικό οξύ. Αποφύγετε την επαφή με τα μάτια, το δέρμα ή με ρουχισμό σας.

Αντίδοτο:

Εξωτερική επαφή - Ξεπλύνετε με άφθονο νερό.

Εσωτερική επαφή/κατάποση – Πιείτε μεγάλες ποσότητες νερού ή γάλατος ακολουθούμενες από χτυπημένο αυγό ή φυτικό λάδι. Ζητήστε άμεσα ιατρική βοήθεια.

Επαφή με μάτια - Ξεπλύνετε με άφθονο νερό για 15 λεπτά και ζητήστε άμεσα ιατρική βοήθεια.

Οι μπαταρίες παράγουν εκρηκτικά αέρια. Κρατήστε σπινθήρες, φλόγα, τσιγάρα κτλ. μακριά τους. Πάντα να φοράτε προστατευτικά γυαλιά όταν εργάζεστε με μπαταρίες.

Κρατήστε μακριά από παιδιά.

Λειτουργία Παραλληλισμού Εναλλασσόμενο Ρεύμα (AC)

Προτού συνδέσετε μια συσκευή σε οποιαδήποτε γεννήτρια σιγουρευτείτε πως είναι σε καλή λειτουργική κατάσταση και πως οι ηλεκτρικές της απαιτήσεις δεν ξεπερνάνε τις δυνατότητες της υποδοχής. Κατά τη παράλληλη λειτουργία, ο διακόπτης ESC πρέπει να είναι στην ίδια θέση και για τις δυο γεννήτριες.

1. Συνδέστε το καλώδιο παράλληλης σύνδεσης από μια LC 3000i σε μια δεύτερη LC 3000i ακολουθώντας τις οδηγίες που συνοδεύουν το κιτ παράλληλης σύνδεσης.
2. Εκκινήστε τους κινητήρες και σιγουρευτείτε πως η φωτεινή ένδειξη εξόδου σε κάθε γεννήτρια είναι πράσινη και αναμμένη.
3. Συνδέστε μια συσκευή στην υποδοχή εναλλασσόμενου AC.
4. Ενεργοποιήστε τη συνδεδεμένη συσκευή.

Συμβουλές:

- Σιγουρευτείτε πως η συσκευή είναι σε καλή λειτουργική κατάσταση. Ένα ελαττωματικό καλώδιο μπορεί να προκαλέσει ηλεκτροπληξία.
- Αν μια συσκευή αρχίσει να λειτουργεί εκτός της φυσιολογικής λειτουργίας της ή σταματήσει απότομα τη λειτουργία της, σβήστε την αμέσως. Αποσυνδέστε τη συσκευή από τη γεννήτρια και κατανοήστε αν υπάρχει βλάβη της συσκευής ή οι απαιτήσεις της σε παρεχόμενο ρεύμα ξεπεράσανε τις δυνατότητες της γεννήτριας.





- Σιγουρευτείτε πως οι συνδυασμένες απαιτήσεις σε ισχύ των συνδεδεμένων συσκευών δεν ξεπερνάνε την απόδοση σε ισχύ της γεννήτριας. Ποτέ μην δουλεύετε τη γεννήτρια στο μέγιστο φορτίο της για περισσότερο από 30 λεπτά.
- Για παράλληλη σύνδεση χρησιμοποιήστε μόνο ίδια μοντέλα γεννητριών.
- Ποτέ μη αφαιρείτε το καλώδιο παράλληλης σύνδεσης όταν η γεννήτρια είναι σε λειτουργία.
- Όταν επιστρέψετε στη κανονική λειτουργία με μια μόνο γεννήτρια, το καλώδιο παράλληλης σύνδεσης πρέπει να αφαιρεθεί από τη γεννήτρια.

WARNING

- Σημαντική υπερφόρτιση που συνεχόμενα ενεργοποιεί την κόκκινη φωτεινή ένδειξη της υπερφόρτισης μπορεί να βλάψει τη γεννήτρια. Υπερφορτίσεις που προσωρινά ενεργοποιούν τη φωτεινή ένδειξη υπερφόρτισης συχνά μπορούν να συντομεύσουν τα διαστήματα μεταξύ των συντηρήσεων της γεννήτριας ώστε να μην πληγεί η διάρκεια ζωής της γεννήτριας.
- Περιορίστε λειτουργίες που απαιτούν μέγιστη ισχύ σε 30 λεπτά.
- Μέγιστη ισχύς σε παράλληλη λειτουργία: 5.0 kVA.
- Για συνεχής λειτουργία μην ξεπερνάτε την ονομαστική ισχύ.
- Ονομαστική ισχύς για παράλληλη λειτουργία: 4.6 kVA .

ΕΥΡΟΣ ΕΦΑΡΜΟΓΩΝ

Όταν χρησιμοποιείτε τη γεννήτρια, σιγουρευτείτε πως το συνολικό φορτίο είναι στα όρια της ονομαστικής ισχύος της γεννήτριας , διαφορετικά μπορεί να προκληθεί βλάβη σε αυτήν.

AC				DC 
Συντελεστής Ισχύος	1	0.8-0.95	0.4-0.75 (Απόδοση 0.85)	
LC3000i	~2,300W	~1,840W	~920W	Τάση 12v Ένταση Ρεύματος 8.3A

Συμβουλή

- “~” σημαίνει κάτω από.
- Τα W κάθε συσκευής είναι για αυτόνομη σύνδεση της καθεμίας.
- Η ταυτόχρονη χρήση εναλλασσόμενου και συνεχούς ρεύματος είναι δυνατή, αλλά η συνολική ισχύς δεν πρέπει να ξεπερνάει την ονομαστική ισχύς της γεννήτριας.

Παράδειγμα:

Ονομαστική ισχύς γεννήτριας		2,300VA
Συχνότητα	Συντελεστής ισχύος	
AC	1.0	~2,300W
	0.8	~1,840W
DC	---	100W (12V/8.3A)

Η φωτεινή ένδειξη υπερφόρτωσης ανάβει όταν ξεπεραστεί το όριο.

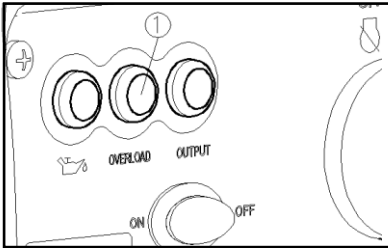

NOTICE

- Μην υπερφορτώνετε. Το συνολικό φορτίο όλων των συνδεδεμένων συσκευών δεν πρέπει να ξεπερνάει τις δυνατότητες παροχής ισχύος της γεννήτριας. Η υπερφόρτωση μπορεί να βλάψει τη γεννήτρια.
- Όταν παρέχετε ισχύ σε ευαίσθητο εξοπλισμό όπως ηλεκτρονικά, φορτιστές, υπολογιστές κτλ. κρατήστε τη γεννήτρια σε μια σχετική απόσταση ώστε να αποφύγετε τα ηλεκτρομαγνητικά κύματα που παράγει από το να επηρεάσουν τον εξοπλισμό. Επίσης σιγουρευτείτε πως ο ηλεκτρικός θόρυβος δεν επηρεάζει άλλες συσκευές στον ευρύτερο χώρο λειτουργίας της γεννήτριας.
- Αν πρόκειται να παρέχετε ισχύ σε ιατρικό εξοπλισμό, ζητήστε τη συμβουλή του κατασκευαστή ή του προσωπικού του νοσοκομείου.
- Μερικές ηλεκτρικές συσκευές ή ηλεκτρικοί κινητήρες γενικής χρήσεως έχουν μεγάλες απαιτήσεις σε ισχύ εκκίνησης και δεν μπορούν να τροφοδοτηθούν ακόμα και αν οι απαιτήσεις τους σε ισχύ κατά τη λειτουργία βρίσκονται στα όρια των παραπάνω πινάκων. Συμβουλευτείτε τον κατασκευαστή τους για περαιτέρω βοήθεια.

ΠΕΡΙΟΔΙΚΗ ΣΥΝΤΗΡΗΣΗ

Η ασφάλεια είναι ευθύνη του ιδιοκτήτη. Περιοδική συντήρηση, διορθώσεις και λίπανση θα διατηρήσουν τη γεννήτρια σας ασφαλή και αποδοτική. Τα πιο σημαντικά σημεία ελέγχου αναλύονται στις επόμενες σελίδες

⚠ WARNING

Αν δεν είστε εξοικειωμένος με τις διαδικασίες συντήρησης παρακαλείστε να απευθυνθείτε σε έναν αντιπρόσωπο LONCIN.

Πίνακας Συντήρησης

⚠ WARNING

Ο κινητήρας δεν πρέπει να βρίσκεται σε λειτουργία κατά τη διάρκεια εκτέλεσης των εργασιών συντήρησης.

NOTICE

Χρησιμοποιείτε μόνο γνήσια ανταλλακτικά LONCIN. Συμβουλευτείτε τον πλησιέστερο αντιπρόσωπο LONCIN.

Ανταλλακτικό	Διαδικασία	Έλεγχος πριν τη λειτουργία	Περιοδικότητα	
			6 μήνες ή 100 ώρες λειτουργίας.	12 μήνες ή 300 ώρες λειτουργίας
Μπουζί	· Ελέγξτε τη κατάστασή του. · Καθαρίστε και αντικαταστήστε αν κρίνετε απαραίτητο.		○	
Βενζίνη	· Ελέγξτε στάθμη βενζίνης και για τυχόν διαρροές	○		
Σωληνάκια βενζίνης	· Ελέγξτε για φθορές · Αντικαταστήστε αν κρίνετε απαραίτητο.	○		

Λάδι κινητήρα	· Ελέγξτε τη στάθμη λαδιού	○		
	· Αντικαταστήστε		○(*1)	
Φίλτρο αέρα	· Ελέγξτε τη κατάστασή του. · Καθαρίστε.		○(*2)	
Κάλυμμα Εξάτμισης	· Ελέγξτε τη κατάστασή του. · Καθαρίστε και αντικαταστήστε αν κρίνετε απαραίτητο.		○	
Σύστημα εγκλωβισμού σπινθήρα εξάτμισης	· Ελέγξτε τη κατάστασή του. · Καθαρίστε και αντικαταστήστε αν κρίνετε απαραίτητο.		○	
Φίλτρο βενζίνης	· Καθαρίστε και αντικαταστήστε αν κρίνετε απαραίτητο.			○
Σωλήνας αναπνοής πλαισίου	· Ελέγξτε για φθορές · Αντικαταστήστε αν κρίνετε απαραίτητο.			○
Κεφαλή Κυλίνδρου	· Αφαίρεση καταλοίπων άνθρακα · Πιο συχνά αν κρίνετε απαραίτητο			★
Διάκενο Βαλβίδων	· Έλεγχος και ρύθμιση με κινητήρα σε θερμοκρασία περιβάλλοντος			★
Συναρμογές/ Συσφίξεις	· Ελέγξτε · Διορθώστε αν κρίνετε απαραίτητο			★
Το σημείο όπου αναγνωρίστηκε η ανωμαλία κατά την χρήση.		○		

- *1.....Η πρώτη αλλαγή λαδιού κινητήρα πρέπει να γίνει μετά από ένα μήνα ή 20 ώρες λειτουργίας.
- *2.....Το φίλτρο αέρος πρέπει να καθαρίζετε πιο συχνά όταν η γεννήτρια λειτουργεί σε συνθήκες αυξημένης σκόνης ή υγρασίας.
- ★.... Οι συγκεκριμένες εργασίες απαιτούν εξειδικευμένα εργαλεία και συμβουλευέστε να απευθύνεστε στον πλησιέστερο αντιπρόσωπο LONCIN της περιοχής σας

Έλεγχος Μπουζί

Το μπουζί είναι πολύ σημαντικό στοιχείο του κινητήρα και πρέπει να ελέγχετε περιοδικά.

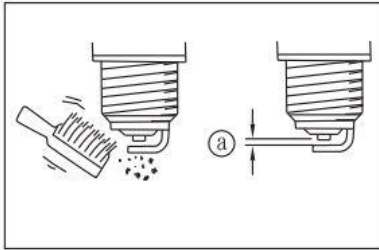
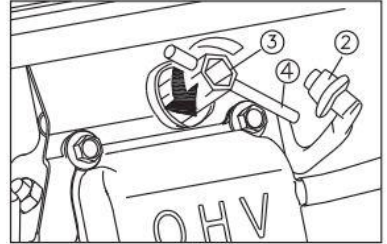
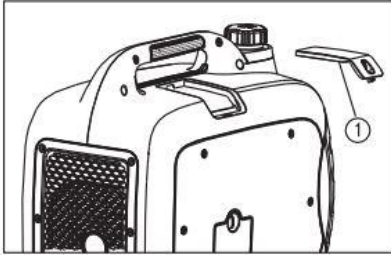

1. Αφαιρέστε το καπάκι ① και αυτό του μπουζί ②, Εισάγετε το εργαλείο ④ στη τρύπα από το εξωτερικό του καλύμματος.
2. Εισάγετε το μέρος ③ του εργαλείου σε αυτό ④ και περιστρέψτε αντίστροφα της φοράς του ρολογιού για να αφαιρέσετε το μπουζί.
3. Ελέγξτε για αποχρωματισμούς και αφαιρέστε τυχόν κατάλοιπα άνθρακα. Η πορσελάνη επιφάνεια γύρο από το ηλεκτρόδιο θα πρέπει να είναι ελαφρά έως μέτρια σκούρου χρώματος.
4. Ελέγξτε τον τύπο του μπουζί και το διάκενο.

Standard Μπουζί:
F7RTC
Διάκενο:
0.6-0.7mm (0.028-0.031 in)

5. Τοποθετήστε το μπουζί.

Συμβουλή

Προτείνεται να χρησιμοποιείτε δυναμόκλειδο κατά τη σύσφιξη του

μπουζί. Εάν δεν έχετε μια σωστή εκτίμηση της ροπής είναι η στρέψη κατά $\frac{1}{4}$ - $\frac{1}{2}$. Ωστόσο θα πρέπει να σφίγγεται το συντομότερο δυνατό.

6. Προσαρμόστε στη θέση του το κάλυμμα του μπουζιού και το καπάκι της γεννήτριας.

Ρύθμιση Καρμπυρατέρ

Το καρμπυρατέρ αποτελεί ζωτικό μέρος του κινητήρα.

Η ρύθμιση του καρμπυρατέρ πρέπει να γίνεται από εξουσιοδοτημένο αντιπρόσωπο LONCIN με σχετική εκπαίδευση και εξοπλισμό.

Καθαρισμός φίλτρο λαδιού

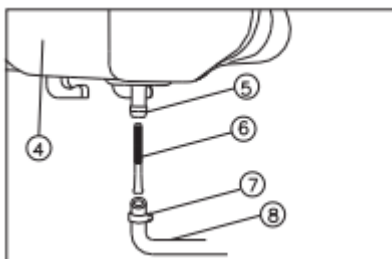
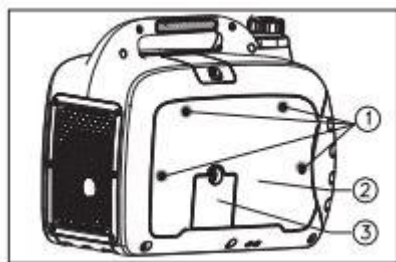

1. Αφαιρέστε τις βίδες ① έπειτα το καπάκι ② και τη θύρα στάθμης λαδιού ③.
2. Αδειάστε την βενζίνη από το ντεπόζιτο. ④ Κρατήστε το κλιπ σωλήνα ⑦ προς τα κάτω και τραβήξτε έξω τον σωλήνα ⑧ που συνδέεται στη δεξαμενή καυσίμου και στη συνέχεια αποσυναρμολογήστε το φίλτρο καυσίμου.
3. Τοποθετήστε το φίλτρο καυσίμου ⑥ σε διαλύτη που δεν είναι εύφλεκτος ή δεν έχει υψηλό σημείο ανάφλεξης και καθαρίστε τον.
4. Επανατοποθετήστε το φίλτρο καυσίμου στην οπή εξόδου ⑤ και συνδέστε το σωλήνα ⑧ στην οπή. Ξανατοποθετήστε το κλιπ του σωλήνα.

Αλλαγή λαδιού κινητήρα

Αποφύγετε να αφαιρέσετε το λάδι του κινητήρα αμέσως μετά το σβήσιμο της γεννήτριας. Το λάδι μπορεί να είναι καυτό και πρέπει να το χειριστείτε με προσοχή προς αποφυγή εγκαυμάτων.

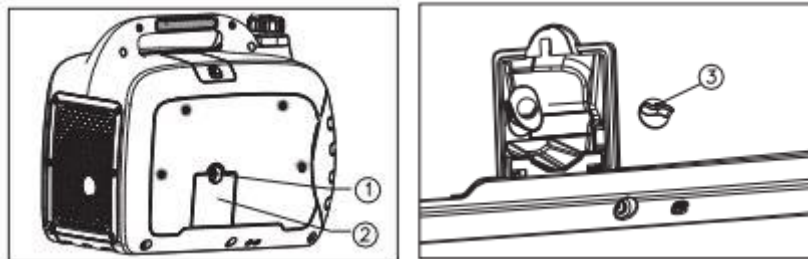

1. Τοποθετείστε τη γεννήτρια σε επίπεδη επιφάνεια και ζεστάνετε τη μηχανή για μερικά λεπτά.
2. Αφαιρέστε τις βίδες ① και το καπάκι της θύρας στάθμης λαδιού ②.
3. Αφαιρέστε τη τάπα πλήρωσης λαδιού ③.
4. Τοποθετήστε ένα δοχείο αποστράγγισης και γυρίστε τη γεννήτρια στο πλάι μέχρι να αφαιρεθεί όλο το λάδι.
5. Προσθέστε λάδι μέχρι το άνω σημείο και σφίξτε το πώμα πλήρωσης λαδιού.
6. Επαναφέρετε την τάπα, το καπάκι και τις βίδες στην θέση τους.

NOTICE

- Μην πλαгиάζετε τη γεννήτρια όταν συμπληρώνετε λάδι. Αυτό θα μπορούσε να οδηγήσει σε υπερβολική πλήρωση του κινητήρα και κατά συνέπεια σε βλάβη.
- Η βενζίνη και το λάδι του κινητήρα είναι ροπογόνα. Να μην τα πετάτε στο έδαφος ή σε ποτάμια.

Φίλτρο λαδιού



1. Αφαιρέστε τις βίδες ① και έπειτα αφαιρέστε το κάλυμμα ②. Στη συνέχεια τη θύρα στάθμης λαδιού ③.
2. Αφαιρέστε το καπάκι του φίλτρου αέρος και το αφρώδες στοιχείο ④.
3. Πλύντε το στοιχείο σε διάλυμα και στεγνώστε.
4. Λιπάνετε το στοιχείο και στραγγίστε το επιπλέον λάδι. Θα πρέπει να είναι υγρό αλλά να μην στάζει.

NOTICE

Μη στρίβετε το στοιχείο αφρού όταν το πιέζετε. Αυτό θα μπορούσε να προκαλέσει το σχίσσιμο του.

5. Εισάγετε το στοιχείο στη θέση του.

Συμβουλή

Σιγουρευτείτε πως έχει τοποθετηθεί σωστά ώστε να μην υπάρχει διαρροή αέρα. Ο κινητήρας δεν πρέπει ποτέ να λειτουργεί χωρίς το αφρώδες στοιχείο, διαφορετικά μπορεί να προκληθεί εκτεταμένη φθορά σε πιστόνι και κύλινδρο.

6. Τοποθετήστε το καπάκι του φίλτρου αέρος στη θέση του και σφίξτε τη βίδα.

Κάλυμμα εξάτμισης και σύστημα εγκλωβισμού σπινθήρα.

⚠ WARNING Ο κινητήρας και η εξάτμιση είναι σε πολύ υψηλή θερμοκρασία όταν η γεννήτρια έχει λειτουργήσει. Αποφύγετε να έρθετε σε επαφή εσείς ή τα ρούχα σας με αυτά τα μέρη όσο είναι ζεστά κατά τη διάρκεια του ελέγχου ή της επισκευής.

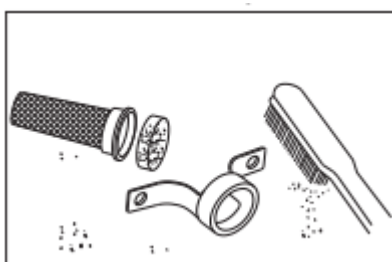
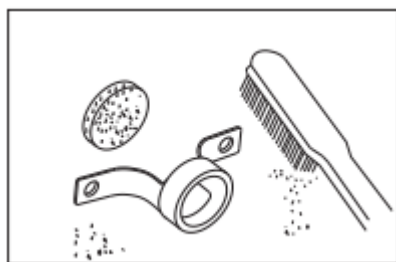
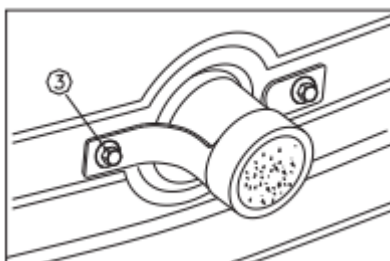
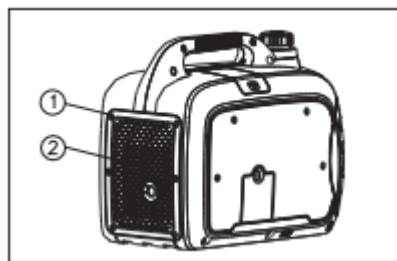

1. Αφαιρέστε τις 6 βίδες ① και τραβήξτε προς τα έξω το κάλυμμα ② όπως εικονίζεται.

2. Χαλαρώστε τη βίδα ③ και αφαιρέστε το καπάκι της εξάτμισης.
3. Καθαρίστε τυχόν υπολείμματα άνθρακα χρησιμοποιώντας μια συρμάτινη βούρτσα.
4. Ελέγξτε το κάλυμμα της εξάτμισης και το σύστημα εγκλωβισμού σπινθήρα και αντικαταστήστε τα αν κρίνετε απαραίτητο.
5. Τοποθετήστε το σύστημα εγκλωβισμού σπινθήρα.
6. Τοποθετήστε το κάλυμμα της εξάτμισης της γεννήτριας και σφίξτε τις βίδες.

ΟΔΗΓΙΕΣ ΑΠΟΘΗΚΕΥΣΗΣ

Η αποθήκευση για μεγάλο χρονικό διάστημα της γεννήτριας σας απαιτεί κάποια προεργασία για να αποφευχθεί η φθορά των διάφορων μερών της.

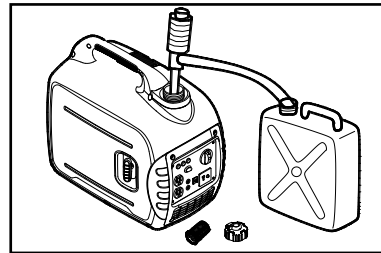
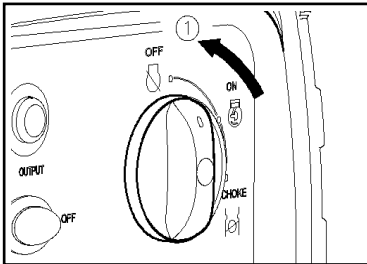

Αποστράγγιση της βενζίνης.

1. Γυρίστε το διακόπτη 3 σε 1 στη θέση “OFF” ①.
2. Αφαιρέστε τη τάπα βενζίνης και το φίλτρο. Στη συνέχεια αφαιρέστε τη βενζίνη τοποθετώντας την προς αποθήκευση σε ενδεδειγμένο ειδικό δοχείο. Τοποθετήστε τη τάπα στη θέση της.
3. Η βενζίνη είναι εξαιρετικά εύφλεκτη και δηλητηριώδης. Δείτε κεφάλαιο ΠΛΗΡΟΦΟΡΙΕΣ ΑΣΦΑΛΕΙΑΣ. Καθαρίστε αμέσως με στεγνό πανί, τυχόν χυμένη βενζίνη πάνω στη γεννήτρια ώστε να αποφευχθεί ζημιά σε

βαμμένες και πλαστικές επιφάνειες.

4. Εκκινήστε τον κινητήρα και αφήστε το να δουλέψει μέχρι να σβήσει μόνος τους από έλλειψη καυσίμου. Μπορεί να χρειαστεί μέχρι και 20 λεπτά, ανάλογα με η ποσότητα της βενζίνης που έμεινε μέσα σε ντεπόζιτο και κινητήρα, μετά τα βήματα 1 και 2.

Συμβουλή

- Μη συνδέσετε κάποια ηλεκτρική συσκευή στη γεννήτρια
- Η διάρκεια λειτουργίας της γεννήτριας εξαρτάται από το υπόλοιπο βενζίνης που έχει απομείνει στο ρεζερβουάρ.

5. Αφαιρέστε τη βενζίνη από το καρμπυρατέρ, αφαιρώντας τη βίδα υπερχείλισης στο κάτω μέρος του καπακιού του φλοτέρ του καρμπυρατέρ.

6. Γυρίστε το διακόπτη 3 σε 1 στη θέση “OFF”.

7. Τοποθετήστε τη βίδα υπερχείλισης στη θέση της και σφίξτε την.

8. Σφίξτε τις βίδες.

Κινητήρας

Ακολουθήστε τα παρακάτω βήματα για να προστατεύσετε τον κύλινδρο, τα ελατήρια εμβόλου κτλ. από διάβρωση.

1. Αφαιρέστε το μπουζί και ρίξτε μια κουταλιά του γλυκού λάδι SAE 10W-30 μέσα στο θάλαμο καύσης μέσω της τρύπας και επανα-τοποθετήστε το μπουζί.

2. Τραβήξτε το σχοινί εκκίνησης μερικές φορές (με το διακόπτη 3 σε 1 στη θέση off) για να λιπάνει το λάδι τα τοιχώματα του κυλίνδρου.

3. Τραβήξτε το σχοινί εκκίνησης μέχρι να νιώσετε συμπίεση. Τότε σταματήστε να τραβάτε. Αυτή η ενέργεια αποτρέπει τα εσωτερικά τοιχώματα του κυλίνδρου και τις βαλβίδες από το να σκουριαίνουν.

4. Σταματήστε να τραβάτε την χειρόμιζα.

5. Καθαρίστε τις εξωτερικές επιφάνειες της γεννήτριας ψεκάζοντας με αντιδιαβρωτικό σπρέι.

6. Αποθηκεύστε τη γεννήτρια σε στεγνό, καλά αεριζόμενο χώρο καλυμμένη.

7. Αφήστε την γεννήτρια κατακόρυφα.

ΠΡΟΒΛΗΜΑΤΑ ΚΑΙ ΛΥΣΕΙΣ

Ο κινητήρας δεν εκκινεί.

1. Σύστημα βενζίνης

- Δεν παρέχεται βενζίνη στο θάλαμο καύσης.
- Δεν υπάρχει βενζίνη στο ντεπόζιτο....Τοποθετήστε βενζίνη στο ντεπόζιτο.
- Υπάρχει βενζίνη στο ντεπόζιτο.
- Βουλωμένο φίλτρο Καθαρίστε το φίλτρο βενζίνης.
- Βουλωμένο καρμπυρατέρ Καθαρίστε το καρμπυρατέρ.

2. Σύστημα λαδιού κινητήρα.

- Χαμηλή στάθμη λαδιού Συμπληρώστε λάδι σύμφωνα με τις οδηγίες.

3. Ηλεκτρικά Συστήματα.

- Δοκιμάστε να εκκινήσετε τραβώντας την χειρόμιζα με το διακόπτη 1 σε 3 στη θέση "CHOKE". Ελαττωματικό μπουζί
- Βρώμικο μπουζί.... Υγρασία ή πολλά κατάλοιπα άνθρακα..... Αφαιρέστε τα
- Ελαττωματικό σύστημα εκκίνησης....Απευθυνθείτε σε έναν αντιπρόσωπο LONCIN.

Η γεννήτρια δεν παράγει ισχύς.

- Ο διακόπτης προστασίας συνεχούς ρεύματος (DC protector) είναι στη θέση "OFF". Πιέστε το κουμπί του ώστε να μετακινηθεί στη θέση "ON".
- Η φωτεινή ένδειξη εναλλασσόμενου ρεύματος (πράσινη) έχει σβήσει Σταματήστε τον κινητήρα και μετά επανεκκινήστε.

ΤΕΧΝΙΚΑ ΧΑΡΑΚΤΗΡΙΣΤΙΚΑ

	Μοντέλο Νο.	LC3000i
H/Z	Τύπος	Inverter
	Ονομαστική Συχνότητα / Hz	50/60/50&60

	Ισχύς / V	100/110/120/230
	Μέγιστη ισχύς / kVA	2.5
	Ονομαστική ισχύς / kVA	2.3
	Συντελεστής ισχύος	1.0
	AC	ISO8528 G2
	THD /%	≤5
	Επίπεδο θορύβου dB/Lpa (3/4 φορτίο, 4m)	64.7
	DC / V-A	12 - 8.3
	Προστασία από υπερφόρτωση	DC Χωρίς προστασία
		AC Έλεγχος με πρόγραμμα προστασίας από υπερφόρτωση
Κινητήρας	Μοντέλο	LC 165F-4
	Τύπος	Μονοκύλινδρος, 4-Χρονος,
	Κυβισμό / cc	149
	Τύπος καυσίμου	Αμόλυβδη βενζίνη
	Χωρητικότητα δοχείου καυσίμου / L	4.0 L
	Συνεχόμενη λειτουργία (στην ονομαστική ισχύ) / ώρες	2,7 ώρες
	Χωρητικότητα δοχείου λαδιού κινητήρα / ml	600 ml
	Τύπος μπουζί	F7RTC
	Τύπος εκκίνησης	Με χειρολαβή
H/Z	ΜήκοςxΠλάτοςxΎψος /mm	555x339x467
	Καθαρό βάρος/kg	27

ΗΛΕΚΤΡΙΚΑ ΔΙΑΓΡΑΜΜΑΤΑ

A. 50Hz / 60 Hz, 100V

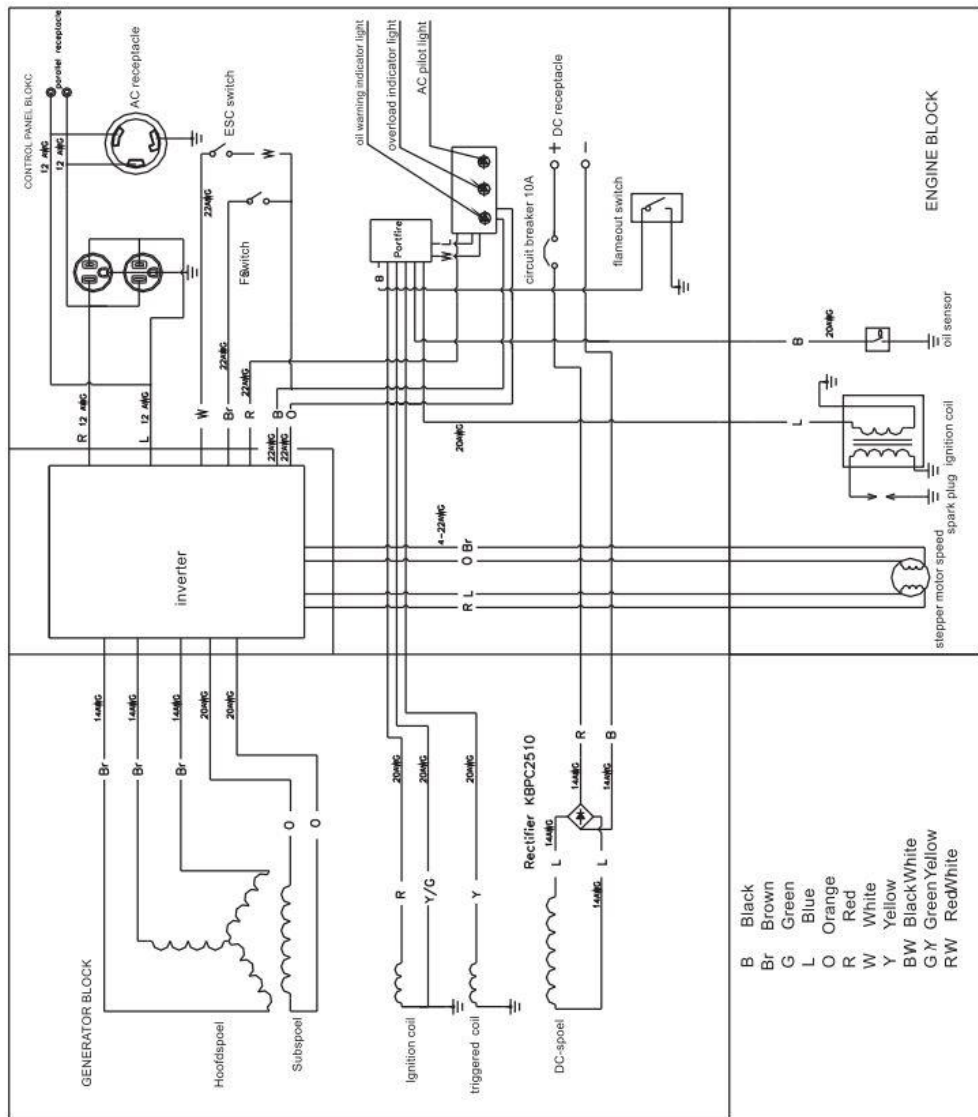

B.60Hz, 120V

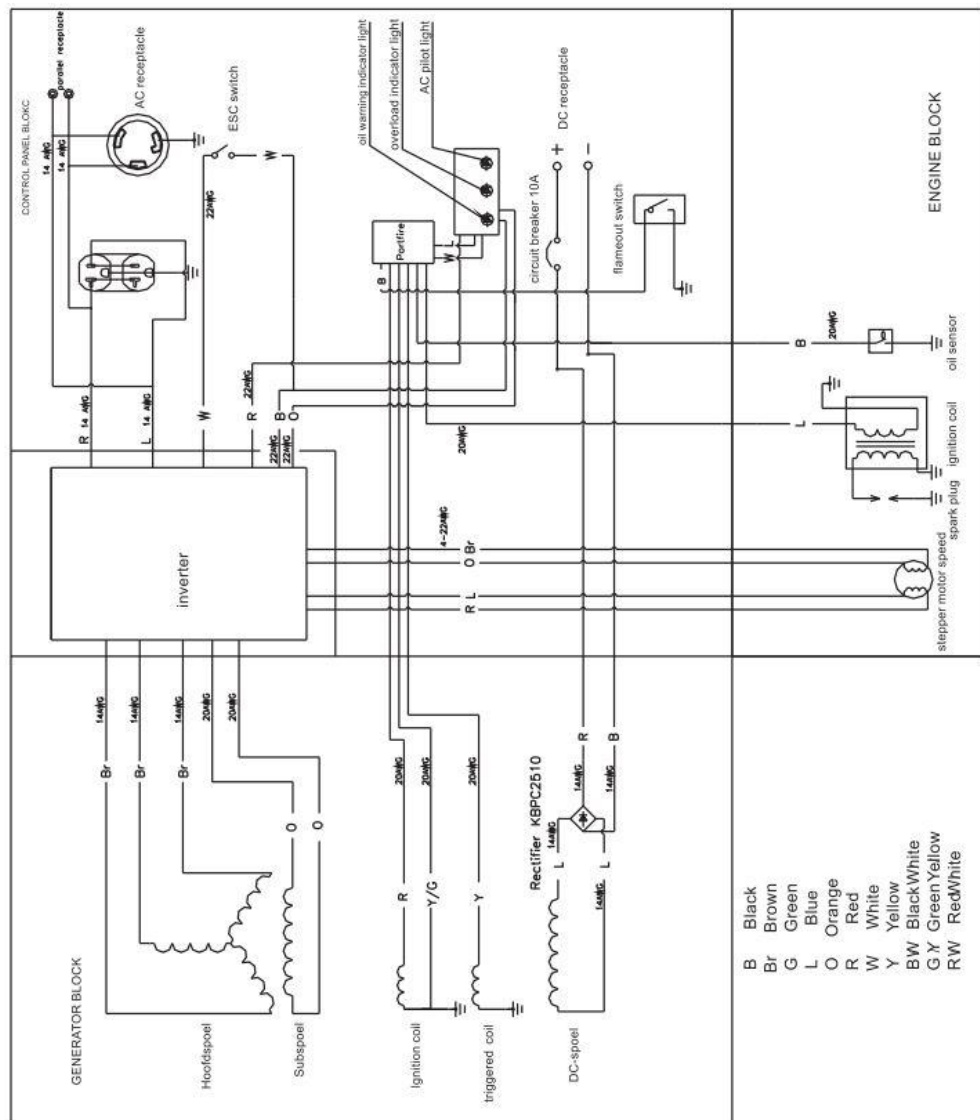

C.60Hz,120V (CSA)

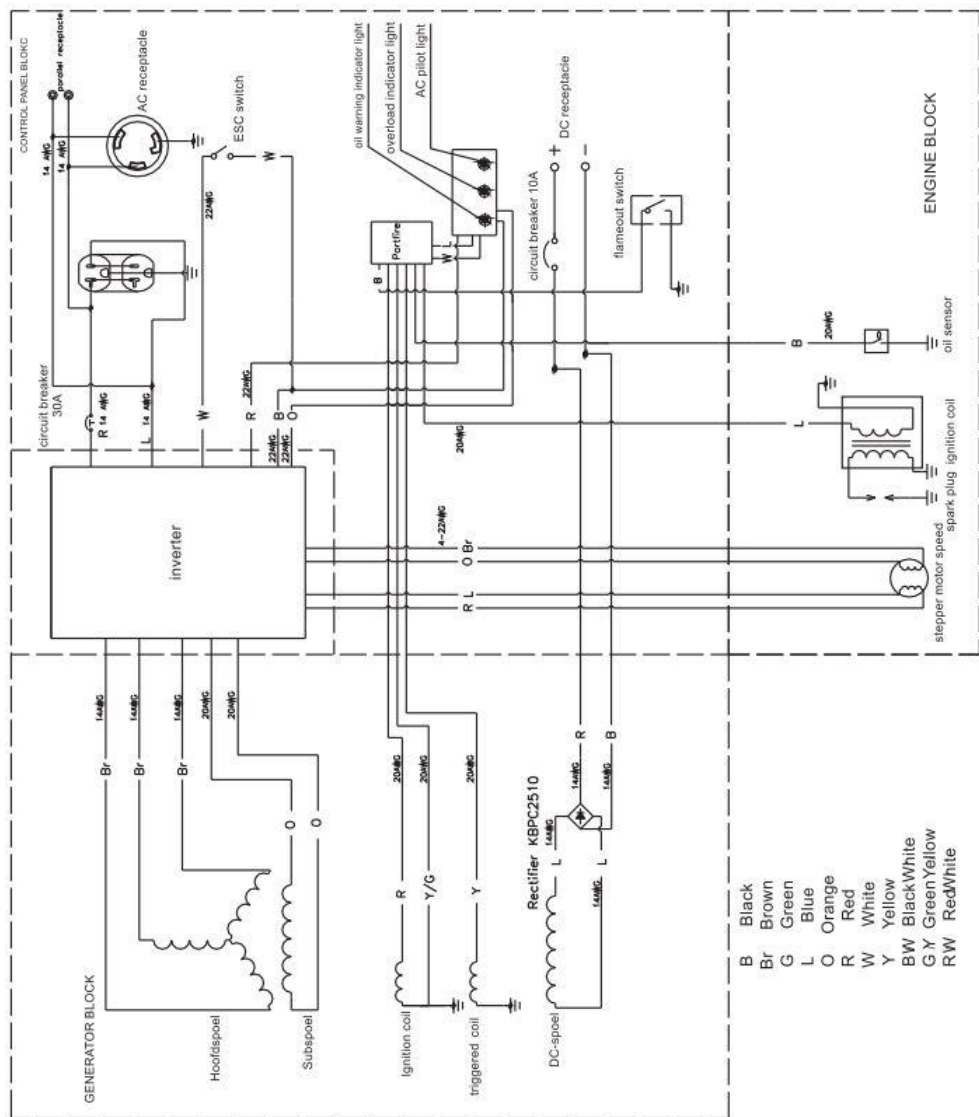

D.50Hz,230V

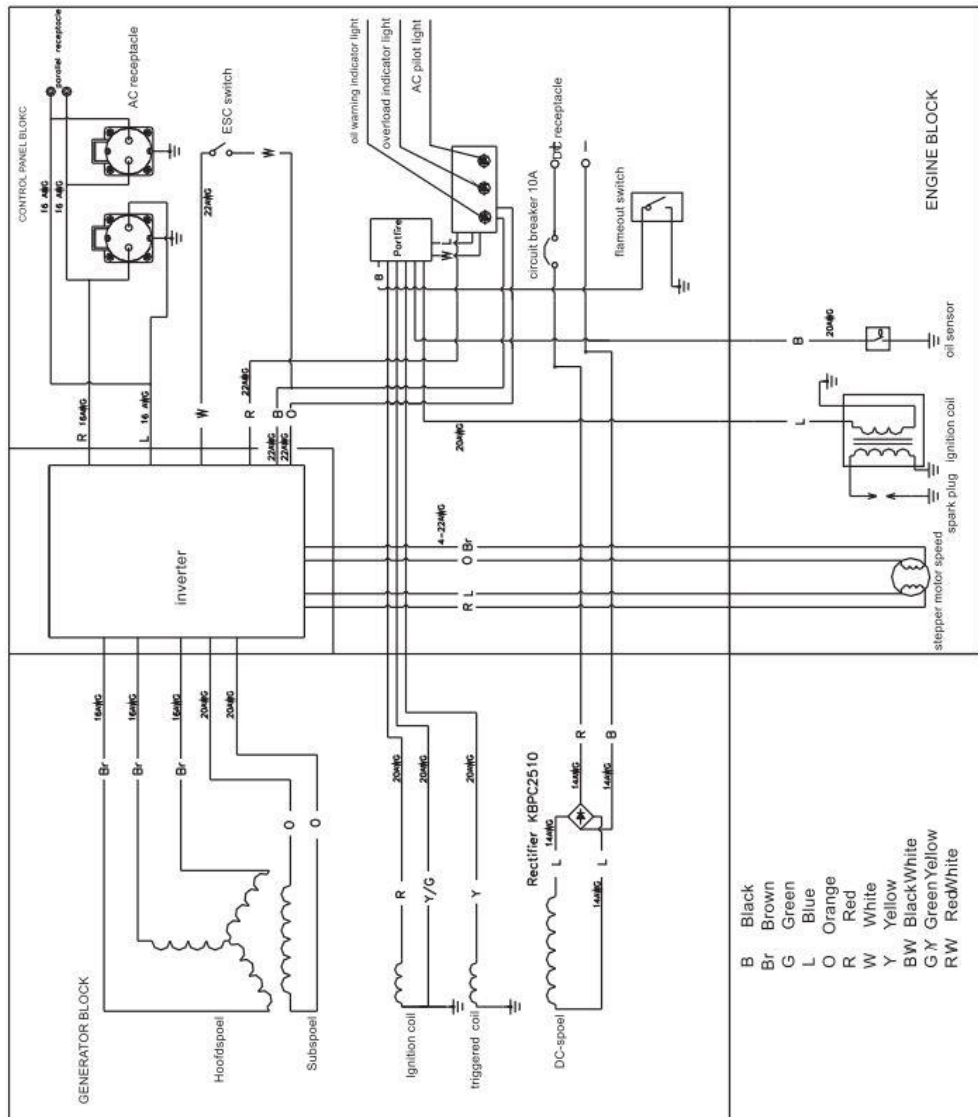

ΚΑΤΑΣΚΕΥΑΣΤΗΣ



Loncin motor co., Ltd.

Add:No.99Hualong Road,Jiulongpo
District,Chongqing,China
Tel:86 23 8980 5678/86 23 8980 8505
Fax:86 23 8906 7566
Email:service@loncinengine.com
Website:www.loncinengine.com

ΕΠΙΣΗΜΟΣ ΑΝΤΙΠΡΟΣΩΠΟΣ



**ΠΑΝΤΕΛΗΣ
ΠΑΠΑΔΟΠΟΥΛΟΣ ΑΕΒΕ**
ΜΗΧΑΝΗΜΑΤΑ

Λ.ΑΘΗΝΩΝ 92 – ΑΘΗΝΑ
ΤΗΛ. 210 5193100
FAX. 210 5193105
Email : info@papadopoulos.com.gr